

# Vanne de brassage Type ABS

# SULZER

Vanne de brassage programmable permettant de maintenir propre un puisard, en évitant la formation de dépôt.

## Application

Lorsque les matières organiques contenues dans les eaux usées stagnent dans un puisard, des croûtes flottantes peuvent se former, les déchets et les graisses peuvent s'attacher aux parois du puisard, et des couches de dépôts peuvent s'accumuler sur le fond du puisard. La vanne de rinçage utilise le débit de la pompe pour générer un brassage et un rinçage intensif de la fosse.

La vanne de brassage est programmée pour fonctionner durant une minute, deux fois par jour par opposition à un fonctionnement standard usuel qui s'opère à chaque fois que la pompe démarre. Cela se traduit par une réduction de la consommation d'énergie qui aboutit à des économies significatives au niveau de l'exploitation et de la maintenance.

## Construction

Boîtier en fonte avec vanne 2" taraudé, pour montage entre le pied d'assise et la bride de la pompe ou entre la bride du pied d'assise et la bride de refoulement via une pièce intermédiaire de serrage (DN 80, DN 100, DN 150 et DN 200), et pour la connexion du tuyau d'air double.

- Sont inclus en standard : le boîtier de commande pour un montage en façade, 10 m de tuyau d'air et avec/ou sans pièce de fixation intermédiaire et raccords (disponible séparément en tant qu'accessoires).

## Fonctionnement

1. Le vérin de la vanne de brassage à l'intérieur du cylindre est maintenu au repos. Le niveau 1 d'eau monte dans la bêche. La boule flotte vers le haut et la vanne est ouverte.
2. La fosse est pleine. Au moyen du système de contrôle de niveau, un contact est établi et le mini compresseur démarre. Le vérin est actionné, il bloque la boule 2 en position supérieure, la vanne est ouverte, la pompe se met en service et le temporisateur maintient le vérin en position. (environ. 10 secondes). Le flux passe au travers de la vanne durant le temps de brassage préétablis (ex. 30 secondes).
3. Le cycle est terminé, le vérin se rétracte, la pompe continue de fonctionner.
4. Le flotteur n'est plus retenu et est aspiré vers le bas par le flux généré. La boule vient obstruer la vanne. Le cycle de brassage s'arrête. Le cycle de pompage normal commence alors.

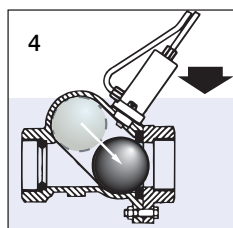
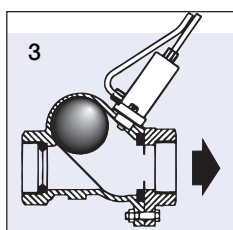
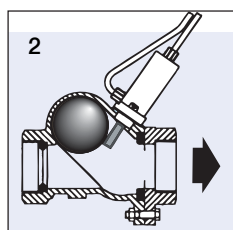
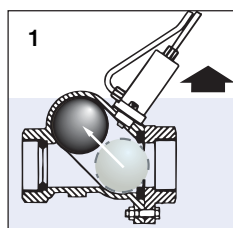

## Unité de commande

L'unité de commande est adaptée à une utilisation monophasée 50 Hz ou 60 Hz (230V) et est composée d'un régulateur de temps de fonctionnement de la vanne (de 1-180 secondes en standard), d'un temporisateur, d'un mini compresseur et d'un bornier. Toutes les pièces sont montées sur un panneau pour un montage en façade. Un boîtier de commande est disponible en tant qu'accessoire.

## Caractéristiques

- Nettoyage automatique du puisard.
- Evite la sédimentation manuelle ou mécanique.
- Passage libre important avec boule autonettoyante.
- Choix de différents cycles de brassage.
- Plusieurs possibilités d'installation.
- Maintenance aisée.
- Réduction des odeurs.
- Diminution des problèmes de pompage et de contrôle de niveau liés aux sédiments.

## Matériaux

Description	Matériaux
Boîtier	Fonte EN-GJL-250
Boule	PE
Vérin	Synthétique
Visserie	Acier inoxydable

## Dimensions

Vanne de brassage

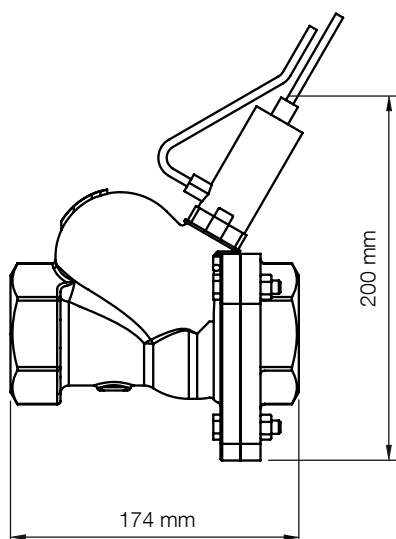

Pièce intermédiaire de serrage

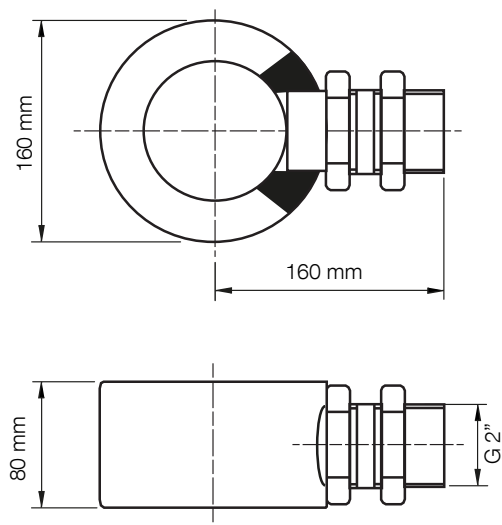

Unité de commande

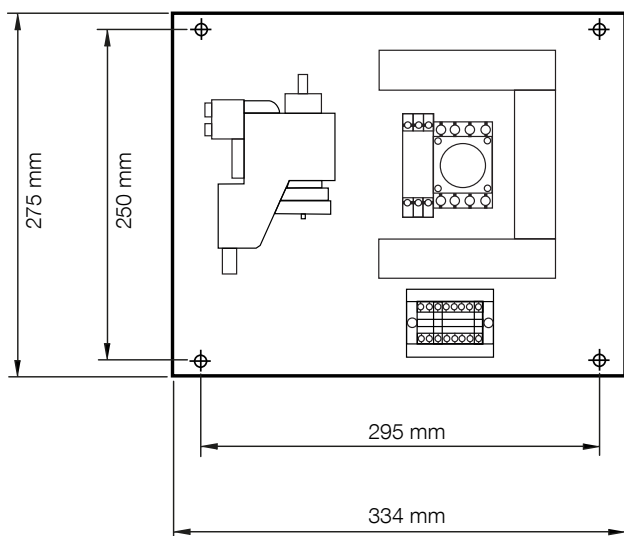

Boîtier de commande

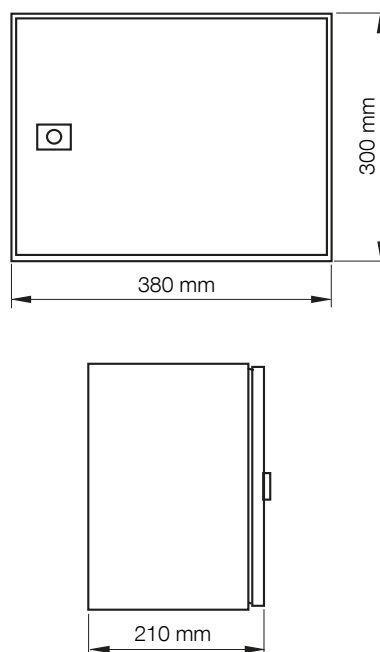

## Accessoires

Description	N° article
Pièce intermédiaire de serrage Kit DN 80 : bague fonte, joints, rondelles, écrous et boulons, mamelon BA et bouchon d'arrêt	61740020
Pièce intermédiaire de serrage Kit DN 100 : bague fonte, joints, rondelles, écrous et boulons, mamelon BA et bouchon d'arrêt	61740019
Pièce intermédiaire de serrage Kit DN 150 : bague fonte, joints, rondelles, écrous et boulons, mamelon BA et bouchon d'arrêt	61740021
Pièce intermédiaire de serrage Kit DN 200 : bague fonte, joints, rondelles, écrous et boulons, mamelon BA et bouchon d'arrêt	61745000
Boîtier : pour unité de commande	61190081
Tuyau d'air double (par mètre)	15060139