

Pompa sommergibile per fanghi JS 7

SULZER

Specifiche

JS 7, pompa sommergibile elettrica monofase, con interruttore flottante integrato opzionale.

- **JS 7 WKS** con interruttore flottante integrato.
- **JS 7 W** senza interruttore flottante integrato.

L'agitatore montato sull'albero evita il blocco dell'aria e riduce gli intasamenti.

Protezione classe IP68.

Massima temperatura del liquido pompato al valore nominale di potenza in funzionamento continuo: 40 °C.

pH del liquido pompato: 6,5 - 8,5.

Passaggio libero Ø 6 mm.

Motore elettrico

Motore asincrono monofase (condensatore incorporato), 50 Hz.

Classe isolamento F.

Potenza resa P_2 : 0,75 kW. Velocità: 2850 rpm

| Tensione, V | 230 |
|----------------------|-----|
| Corrente nominale, A | 5 |

Cavo elettrico

10 m tipo H07RN8-F: 3 x 1,0 mm²

Protezione motore

Protezione termica motore incorporata.

Tenuta albero motore

Doppia tenuta meccanica in bagno d'olio: Ceramica-SiC/Carbone-Ceramica.

Cuscinetti

Cuscinetto a sfere a tenuta.

Curve di mandata

2" portagomma.

2" B.S.P. filettata.

Peso

JS 7 WKS = 16,8 kg

JS 7 W = 16,5 kg

Optional e accessori

Raccordo da 2" Storz C.

Tubo flessibile rinforzato.

Materiali

| Descrizione | Materiale |
|-------------------------|---------------------|
| Carter del motore | Alluminio |
| Copertura superiore | Alluminio |
| Voluta | Ghisa |
| Albero | Acciaio inox 1.4021 |
| Girante | Ghisa duttile |
| Agitatore | Acciaio inox |
| Raccordo per flessibile | Ghisa |
| O-ring | NBR |



Curva caratteristica

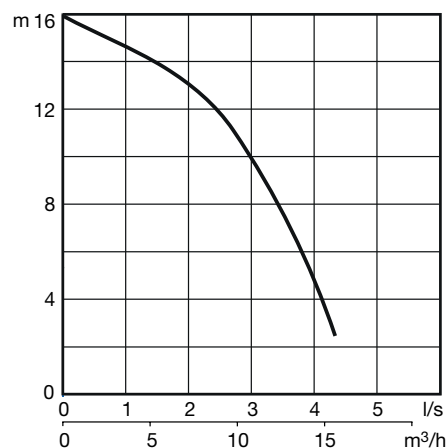

Dimensioni (mm)

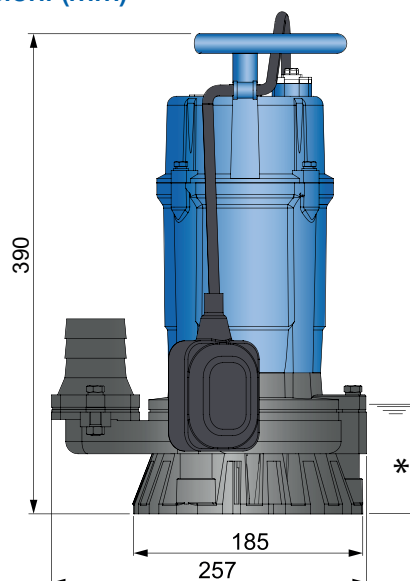

* Livello dell'acqua a funzionamento continuo 85 mm

www.sulzer.com

JS 7 50Hz it (08.2025), Copyright © Sulzer Ltd 2025

Questo documento contiene informazioni indicative che non costituiscono garanzia o impegno di alcun tipo. Per avere chiarimenti sulle condizioni di garanzia offerte con i nostri prodotti siete pregati di contattarci direttamente. Le istruzioni d'uso così come le prescrizioni di sicurezza sono fornite separatamente. Tutte le informazioni contenute nel presente documento possono essere modificate senza preavviso.