

Pompa sommergibile per fanghi XJS 50

SULZER

Specifiche

Pompa sommergibile. Sommergenza massima: 20 m.
 Protezione classe IP 68. Massima temperatura del liquido pompato al valore nominale di potenza, in funzionamento continuo: 40 °C.
 Massima densità del liquido pompato: 1100 kg/m³. pH medio del liquido pompato: 5-8. Passaggio libero del filtro di aspirazione: 48 x 60 mm. Numero massimo di avviamenti ora: 30.
 Girante con diametro minimo da prevedere per funzionamento a minimo livello o a secco intermittente. L'impiego del diametro massimo della girante richiede che il motore sia sommerso a metà o più, nel caso di funzionamento continuo. (La pompa può lavorare anche coricata sul fondo).

XJS 50 D - 160	trifase
XJS 50 D - 160 AT*	trifase
XJS 50 D - 175	trifase
XJS 50 D - 175 AT*	trifase

*AquaTronic: centralina di controllo pompa integrata nella testa motore.

Motore elettrico

Motore asincrono trifase a induzione, 50 Hz.
 Fattore di Servizio 1.1. Classe di isolamento F.
 Potenza resa P₂: 5,6 kW. 2 poli. Velocità: 2930 rpm
 Efficienza motore: 86,7 (50 %), 90,8 (75 %), 89,6 (100 %)

Tensione, V	230	400	500-550	690	1000
Corrente nominale, A	19,7	11,3	9,0 - 10,8	6,6	4,5

Modalità di avviamento e protezione motore

XJS 50 AT: Avviamento Diretto (DOL 400-550 V) con unità di controllo AquaTronic integrata nel motore, che corregge in automatico l'ordine delle fasi attraverso due contattori, assicurando in tal modo il corretto senso di rotazione. È disponibile integrato nella pompa un Soft start (230 V) con centralina AquaTronic, in cui tre tiristori (diodi) riducono la corrente di avvio a circa tre volte la nominale. Due relè assicurano il corretto senso di rotazione. Soft start disponibile come opzione a 400 V. L'unità di controllo AquaTronic controlla la temperatura del motore, grazie all'utilizzo di termistori NTC integrati negli avvolgimenti dello statore e arresta il motore in caso di alta temperatura. Interviene con l'arresto motore anche in caso di assorbimento anomalo (corrente maggiore di quella nominale) o nel caso di mancanza di una fase.

XJS 50: Avviamento Diretto con contattore integrato. Le pompe previste in funzionamento con variatore di frequenza (Inverter) o con tensione di alimentazione 1000 V, devono avere la morsettiera invece del contattore (da specificare in sede di richiesta). Le pastiglie bimetalliche negli avvolgimenti dello statore (aprono a 140 °C, ±5) sono collegate al contattore che arresta la pompa in caso di sovratemperatura.

Cavo elettrico di alimentazione

20 m tipo H07RN8-F (cavo standard TF Kable):
 4 x 2,5 mm² (230 V), 4 x 1,5 mm² (400-690 V)
 20 m tipo NSSHÖU.../3E (cavo per impieghi gravosi):
 3x2,5+3x2,5/3E+3x1,5 (3 cavi ausiliari inclusi) (1000 V o morsettiera/Inverter), 3x2,5+3x2,5/3E (230 V), 3x1,5+3x1,5/3E (400-690 V)

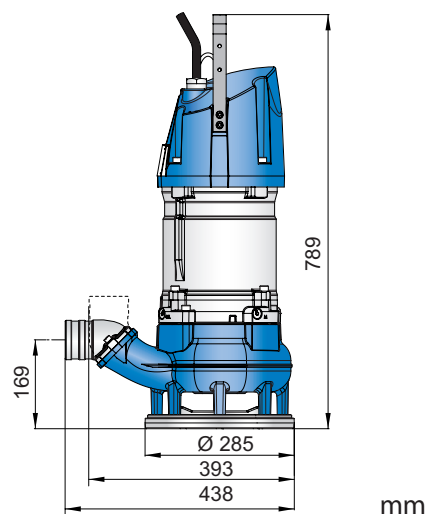
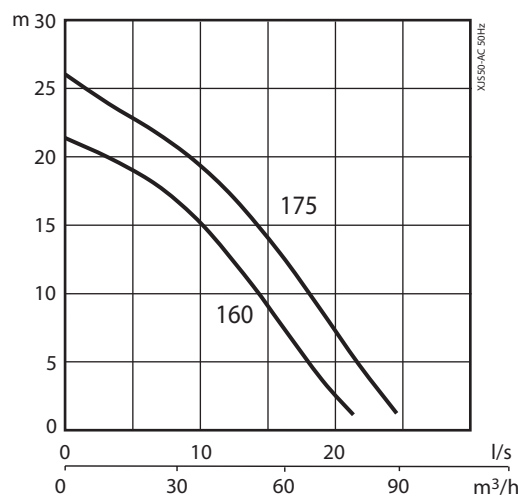

Tenuta albero motore

Doppia tenuta meccanica di serie in bagno d'olio.
 Tenuta inferiore: Carbuco di Silicio/Carbuco di Silicio
 Tenuta superiore: Carbuco di Silicio/Lega di Carbonio

Cuscinetti

Cuscinetto superiore: radiale a singola corona di sfere.
 Cuscinetto inferiore: a doppia corona di sfere a contatto angolare.

Curve di mandata

2 1/2", 3" (standard), 4" portagomma.
 2 1/2", 3", 4" G/B.S.P. filettata.

Peso

59 kg (cavo escluso)

Optional e accessori

AquaPlug. Pannello di controllo AquaTronic.
 Sensore di livello. Kit di acquisizione dati service.
 Anodi di zinco. Rivestimento protettivo. Anello galleggiante.
 Accessori per mandata e curve.

Controllo pompe

Caratteristiche	XJS 50	XJS 50 AT				
		AT	AT + Sensore livello	AT + AquaPlug / Pannello di controllo AquaTronic	AT + AquaPlug / Pannello di controllo AquaTronic + Sensore livello	Kit dati service sola lettura
Modalità di funzionamento	X	X	X	X	X	
Dispositivi di avvio	X	X	X	X	X	
Controllo del senso di rotazione		X	X	X	X	
Protezione motore da sovratemperatura	X	X	X	X	X	X
Protezione motore da sovracorrente		X	X	X	X	X
Protezione da mancanza di fase		X	X	X	X	X
Controllo livello			X		X	
Protezione da marcia a secco			X		X	
Riavvio automatico			X		X	
Modalità di arresto				X	X	
E-modalità (stop/avvio autom.)			X		X	
Indicazione infiltrazione umidità				X	X	X
Indicazione scarso isolamento				X	X	X
Indicazione alta/bassa tensione				XX	XX	X
Indicazione sovratemperatura				XX	XX	X
Indicazione sovracorrente				XX	XX	X
Indicazione squilibrio fasi				XX	XX	X
Connessione USB		X	X	X	X	X
Fallimento accesso dati (max 10 volte)						X
Documentazione (lista ricambi, manuale d'officina)						X

XX = Segnale di anomalia quando interviene il salvamotore.

Materiali

Descrizione	Materiale	EN	ASTM
Carcassa motore	Alluminio	EN 1706:AC-43100	ASTM AlSi10mg
Maniglia	Acciaio inox	10088:X5CrNi18-10 (1.4301)	AISI 304
Albero motore	Acciaio inox	10088:X20Cr13 (1.4021)	AISI 420
Voluta / Girante	Ghisa sferoidale	1563:ENGJS-HB150	ASTM A 536-80:60-40-18
Viteria	Acciaio inox	10088:X5CrNiMo 17122 (1.4401)	AISI 316
O-ring	Gomma nitrilica (NBR)		
Rivestimento	Resina epossidica bicomponente 120 µm		