

SULZER

泵和泵送系统

HPDM 轴向剖分单级或多级泵

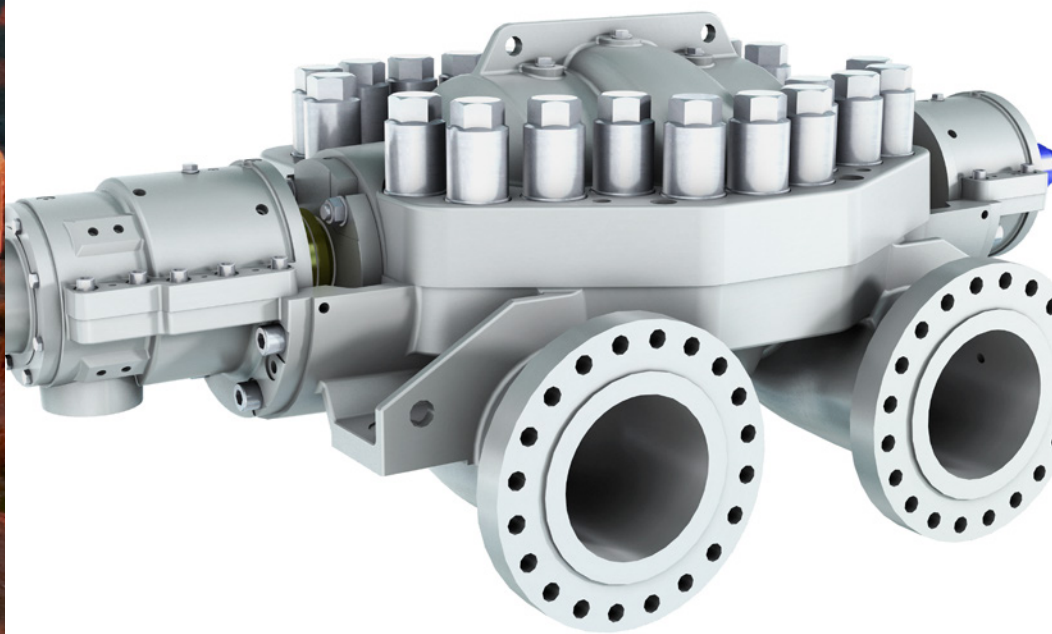

主要应用市场

HPDM 是按需定制的轴向剖分单级或多级泵，广泛应用于长距离和高扬程的大流量流体输送。它们主要用于：

- 水输送
- 原油输送
- 任何其他大流量，高扬程应用场合

HPDM 泵具有高效率，可靠性高，坚固耐用，易于安装、操作和维护，寿命长的特点。



特征及优点

泵部件	2d	d+s	s+s	1d
<p>① 壳体</p> <ul style="list-style-type: none"> 采用FEA优化泵壳重量 采用垫圈、O形圈等不同的密封形式确保蜗壳的完整性和密封性 	●	●	●	●
<p>② 水力</p> <ul style="list-style-type: none"> 广泛的水力模型 高效率和优异的吸入性能 	●	●	●	●
<p>③ 轴承</p> <p>根据不同的工作条件和负载选择不同的轴承:</p> <ul style="list-style-type: none"> 耐磨轴承(自润滑) 滑动/球轴承(自润滑) 滑动/止推轴承(强制润滑或自润滑) 	●	●	●	●
<p>④ 轴封</p> <ul style="list-style-type: none"> 机械密封为标准配置, 填料密封为可选配置 	●	●	●	●
<p>⑤ 可更换的耐磨环</p> <ul style="list-style-type: none"> 可更换的泵体口环 可更换的叶轮耐磨环, 可选配置 	●	●	●	●
<p>⑥ 两个单吸叶轮作为首级叶轮</p> <ul style="list-style-type: none"> 第二级叶轮为交错叶片, 双吸设计 保证了低必须汽蚀性能, 平衡轴向推力以及低压力脉动 第一级采用导叶设计, 第二级 双蜗壳设计用于平衡径向推力 	●			
<p>⑦ 首级叶轮为交错叶片双吸设计, 第二级为单吸叶轮</p> <ul style="list-style-type: none"> 保证了低必须汽蚀余量, 低压力脉动 两级均采用双蜗壳和紧凑交叉结构以平衡径向推力, 提高效率 非驱动端的平衡鼓用于平衡轴 向推力和降低轴封处压力 紧凑交叉布置 		●		
<p>⑧ 两级背靠背单吸叶轮结构</p> <ul style="list-style-type: none"> 可配置增压泵以达到更高的效率, 并且节约成本 背靠背布置平衡轴向推力 双蜗壳设计和紧凑交叉结构以平衡径向力, 提高效率 			●	

特征及优点

HPDM 2d

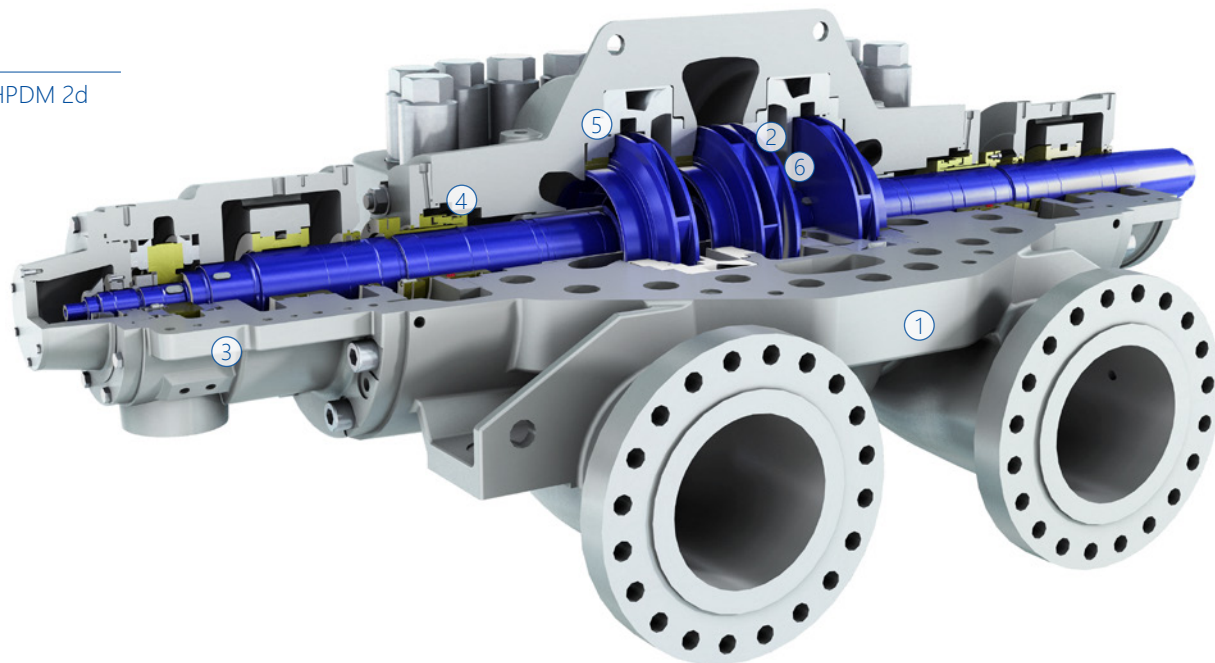

HPDM d+s

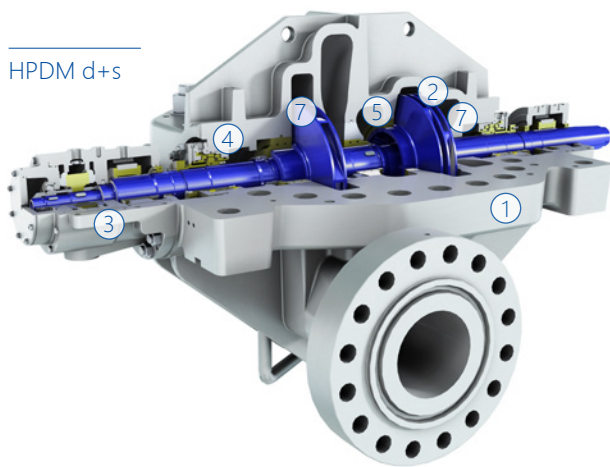

HPDM s+s

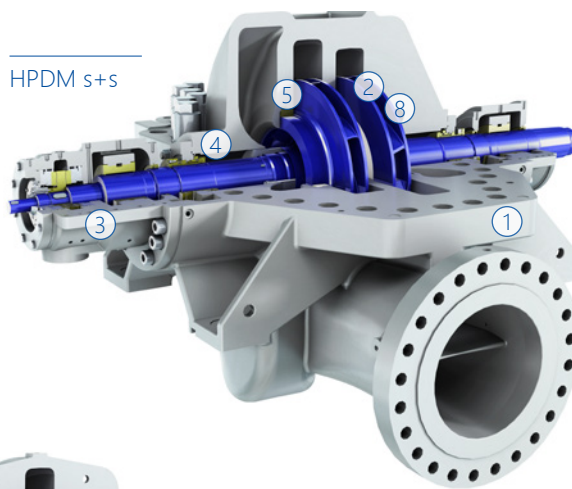

HPDM 1d

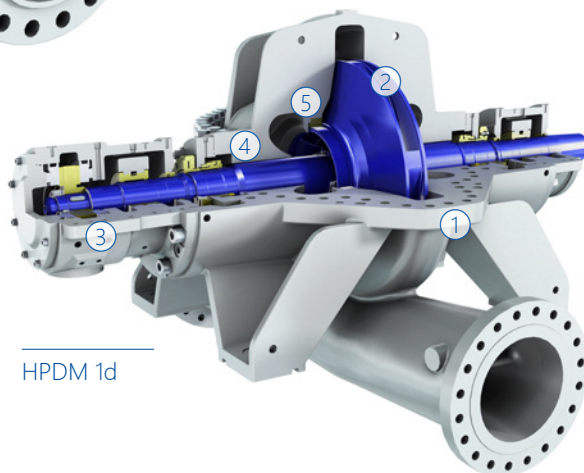

技术规范

材料

泵部件	材料
蜗壳	球墨铸铁, 碳钢, 双相钢, 超级双相钢
叶轮	铬钢, 不锈钢, 双相钢, 超级双相钢
轴	铬钢, 双相钢, 超级双相钢
壳体耐磨环	铬钢, 不锈钢, 双相钢, 超级双相钢

运行数据

	50 Hz	60 Hz
泵规格	250 to 1'600 mm	10 to 64 in.
流量	1'000 to 20'000 m ³ /h	4'400 to 88'000 USgpm
扬程	达 700 m	达 2'300 ft.
压力	达 175 bar	达 2'500 psi
温度	达 150°C	达 302°F

性能范围

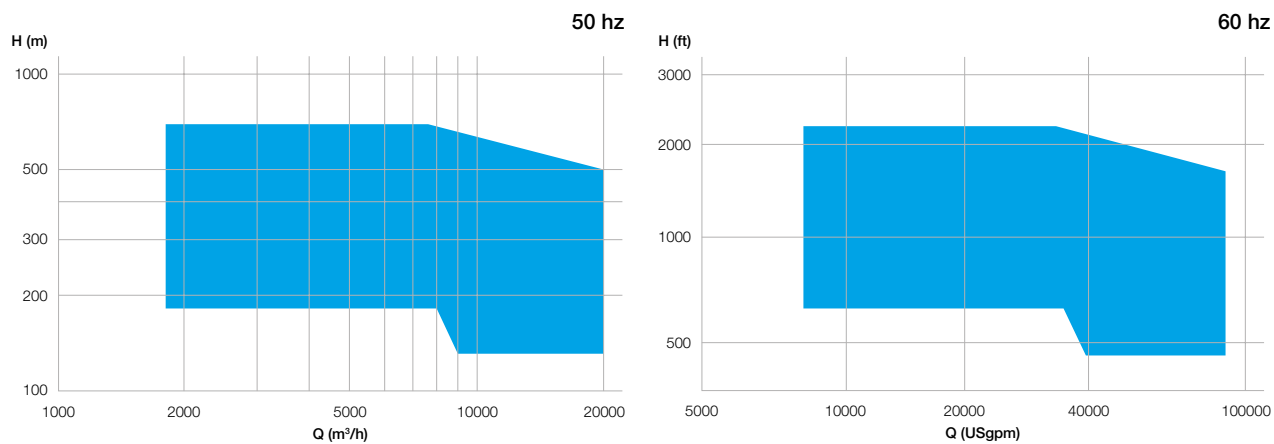

苏尔寿流体部可保障您的工艺流程始终保持畅通。不论在何地进行流体处理、泵送或是混合，我们高度创新、高度可靠的系列解决方案均可满足各种最严苛的使用需求。

流体部专门针对客户的工艺流程开发满足特殊工程需要的泵送解决方案。我们所供应的泵、搅拌器、压缩机、研磨机、筛网和过滤器均是在流体动力学及高级材料方面的深入研发基础上开发出来的。我们是为水、油、气、电力、化工和其他各种细分工业市场提供泵送解决方案的市场翘楚企业。

E00589 zh 12.2024, Copyright © Sulzer Ltd 2024

本手册仅为一般性信息介绍，无意提供任何形式的担保或保证。如需要我们产品的相关担保和保证说明，请与我们联系。产品使用及安全说明书将单独提供。此手册中的所有信息均会随时改动，恕不另行通知。

